



上場企業と個人投資家の対話の場

2023

第18回 **日経IR・個人投資家フェア**

9/1 **2023**
(金) ~ 2 (土)

▶9月18日(月・祝)までOnlineでアーカイブ公開

ハイブリッド開催

リアル展示場 東京ビッグサイト 西2ホール
オンライン展示場 日経オンライン展示場

主催：日本経済新聞社

- ◎会 期： 2023年9月1日(金)、2日(土) 10:00～17:00 (9月18日(月・祝)までアーカイブ公開予定)
- ◎会 場： 東京ビッグサイト 西2ホール (東京都江東区有明3-11-1)
日経オンライン展示場
- ◎主 催： 日本経済新聞社
- ◎特別協力： 日経C N B C、日経ラジオ社
- ◎来場者数： 30,000人 (リアル展+オンライン展累計見込み)
- ◎入 場 料： 無料 (登録必要)
- ◎出展対象企業・団体： 上場企業、証券取引所、証券会社など金融機関、関連団体

会場レイアウトイメージ

※こちらはイメージです。変更になる場合があります。



■展示コーナー
上場企業のIRブースや金融協賛・関連団体のブースが出展します。こちらで個人投資家と直接対話ができます。

■抽選会コーナー
会社説明会に2回以上参加後、応募ができる来場者向けの抽選会コーナーを設置します。



■会社説明会
上場企業のトップやIR担当者によるプレゼンテーションの場です。100名を収容する会場で、多くの個人投資家に向けて会社情報を発信できます。

■投資関連セミナー
初心者向けの株式投資講座や関連金融機関のセミナーを開催します。



■講演会
著名人やエコノミストが株式投資に役立つ情報を紹介します(1,000名規模の会場を予定)。



■株主優待紹介コーナー
出展社の株主優待品・サービスを紹介します(希望申込制、無料)。
※詳細は出展社説明会でご案内します。



■企業研究・コーナー
経済キャスターによる出展者ブースツアーを実施予定(参加無料)。

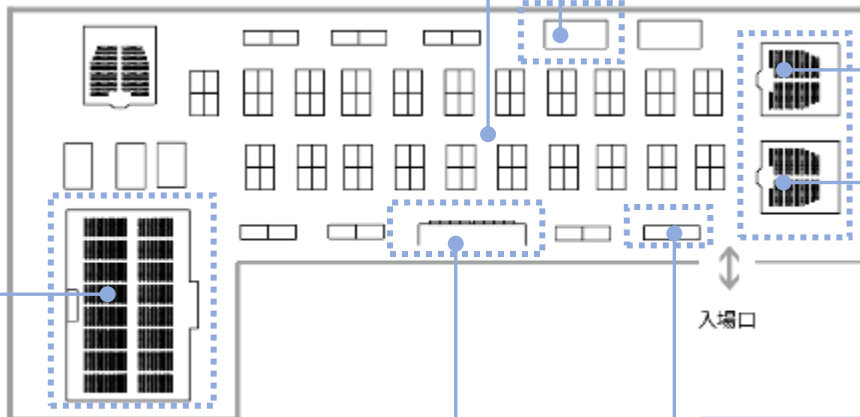

様々なメディアから誘導

- 日本経済新聞
- 日本経済新聞 電子版
- 日経ヴェリタス
- 日経 MJ …etc

日経IR・個人投資家フェア
公式WEBサイト
その他
日経グループ
各種メディア

申込登録
サイト



WEB サイトから、
講演会情報や会社説明会など
様々な情報が確認できます。

オンライン展示場へ

来場者事前登録

オンライン展示場オープン



オンライン

リアルとオンラインの同時開催で
コミュニケーションの相乗効果拡大

リアル



9/1・2
東京ビッグサイトで開催

会期後も
アーカイブ配信で
来場者獲得可能

アーカイブ告知



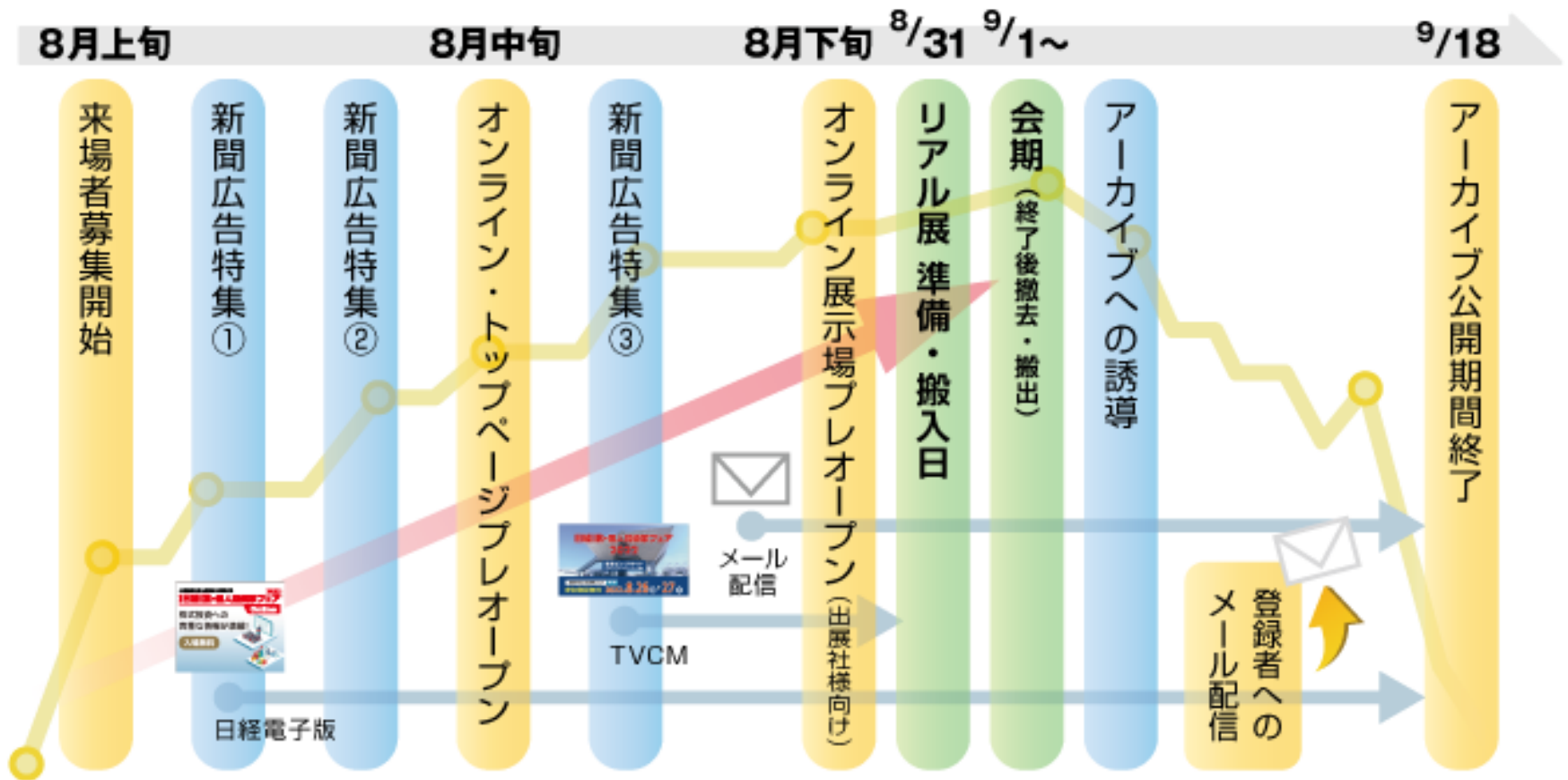

【掲載内容案】

新聞広告特集①

開催概要とブース出展企業様の紹介など

新聞広告特集②

講演・会社説明会スケジュールと会社説明会企業様の紹介など

新聞広告特集③

直前登録促進とフェアの歩き方、見方など

本フェアに参加された9割以上の方が、投資に関心のある企業と出会っています。
 今年は、政府の取り組む「資産所得倍増計画」の流れを受け、貯蓄から投資への流れが加速することが期待され、個人投資家の情報収集も活発化するはずです。
 ぜひこの機会に、貴社のIR活動の場として、日経IR・個人投資家フェアをご活用いただければ幸いです。



1 | 個人投資家と直接コミュニケーションを図る絶好の機会！

新聞紙面などを通じて、IRに積極的な企業であることを全国の投資家にPRできます。また当日のイベント会場においてはブース展示、会社説明会を通じて、企業研究に熱心な投資家と活発な交流を行うことができます。

2 | 来場者の株式投資額が高く、個別銘柄への関心度が高い！

来場者の株式投資額は約50%が1,000万円以上で、日本経済新聞読者層を中心とした投資額の高い層が来場します。フェアで参考になった内容として「出展企業の会社説明会や展示ブース」の回答率が高く、また6割以上は「投資に関心のある企業があった」と回答していることから、投資を検討する個別銘柄を真剣に探すために来場している人が多いことがうかがえます。

▶来場者アンケートは44~47ページ

■株式投資運用額（株式投資経験者のみ）

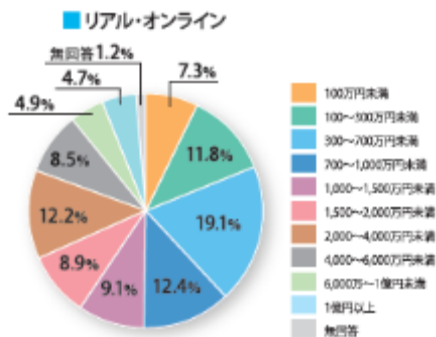

約50%が1,000万円以上の運用者

■参考になった内容

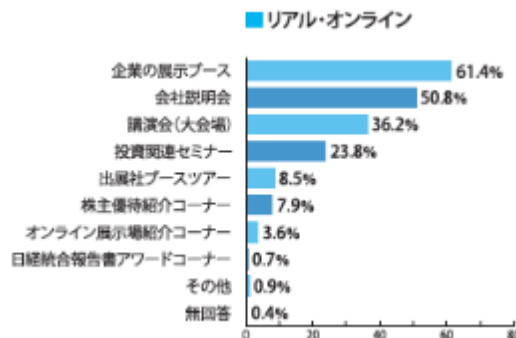

■フェア来場後の行動

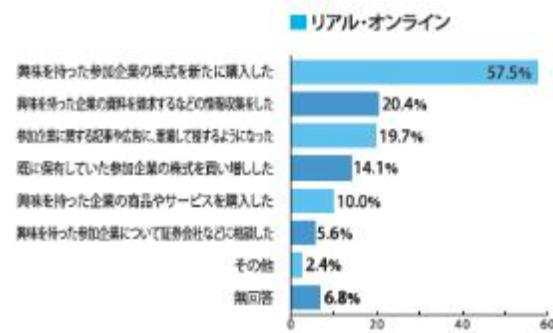

(2022年)

3

エリアを限定せず、 どこからの来場も可！

オンライン展示場では、「いつでも、どこからでも」参加することができます。昨年のオンライン開催では、3割の来場者が1都3県以外から参加。海外からは、5か国からの参加がありました。

4

ハイブリッドならではの 相互補完により相乗 効果を拡大！

リアル展示場のブースでは、来場者との対面でのコミュニケーションを重視していただけます。詳細情報や当日会場では会えないトップまたは本社・工場の様子は、オンライン展示場内の動画などで発信。ブースが混み合っている場合は、オンライン展示場へお問い合わせを頂くなど、状況に合わせたコミュニケーションが可能です。

5

日経グループの媒体力 を生かした多角的な PR展開！

新聞、WEB、テレビなど日経グループのメディアを中心に来場動員・PR活動を展開予定。株式投資や資産運用への関心が高い幅広い年齢層にアプローチします。

▶ 広報・宣伝実績は42-43ページ

新聞広告



▲会社説明会告知



▲開催告知



▲開催告知社告
(朝刊1面)



▲開催告知
(全15段)



▲開催当日告知
(全15段)

WEB



▶ 日経IR・個人
投資家フェア
ホームページ



テレビ



CM▶

全体スケジュール

日経IR・個人投資家フェア2023

▶ 出展申し込みは右記URLからお手続きください。 <https://www2.entryform.jp/nikkei-irfair2023/> ※2月中旬オープン予定

5月12日(金)	早期申込締切	早期申込の特典	出展社説明会で出展小間位置、会社説明会の時間枠について優先的に抽選ができます。 詳しくは37ページをご参照ください。
7月6日(木)	一般申込締切		
7月7日(金)	新聞広告掲載用原稿の提出締切		※お申し込み後に詳細を別途ご案内します。
7月12日(水) 13:30~15:30(予定)	出展社説明会	※オンラインで実施予定	●内容：出展細則・提出書類のご案内／展示ブース小間位置抽選会／会社説明会時間枠の抽選会 など ※ご担当の方、もしくは代理の方でも結構ですので、必ずご出席ください。
7月25日(火)	オンラインプラン締切		
8月上旬~	来場者募集開始		新聞、ネットなど日経グループのメディアを中心に来場動員・PR活動を展開予定。 株式投資や資産運用への関心が高い幅広い年齢層にアプローチします。
8月上旬~	新聞広告特集の掲載開始		イベント告知、出展社情報の紹介など
8月上旬~	オンライン展示場への情報入力		(その後も更新できます)
8月下旬	オンライン展示場プレオープン		(出展社様向け)
8月31日(木)	リアル展 準備・搬入日		
9月1日(金)~2日(土) 会期 (終了後撤去・搬出)			
~9月18日(月・祝)	アーカイブ公開期間		

上場企業と個人投資家の対話の場

2023

第18回 **日経IR・個人投資家フェア**

リアル展示場について

日経IR・個人投資家フェアでは、出展社と個人投資家が触れ合える、様々な企画をご用意いたします。こちらでは、2022年度リアル展示場内で行われた、主催者企画の一部をご紹介します。2023年度も同様の企画を予定しています。（※2023年の企画は出展社説明会でご紹介させていただきます）

主催者企画

株主優待紹介コーナー

参加企業の株主優待品・サービスをパネルやオンラインページで展示しました。



企業研究・ブースツアー

経済キャスターによる出展社ブースツアーを1日3回（11時30分～/13時～/15時～）実施しました（参加無料）。



オンライン展示場紹介ブース

同時開催のオンライン展示場の紹介を、説明員やパネルを通じて行いました。



日経統合報告書アワードコーナー

2021年度の日経統合報告書アワード受賞企業を紹介しました。



日経 CNBC

動画配信サービス「日経チャンネルマーケット」の視聴デモと会場限定キャンペーンを実施しました。



日経脳活クイズ

豊富なジャンルの頭脳派クイズに挑戦できるスマホアプリ、「日経脳活クイズ」の紹介を行いました。



株主通信コーナー

株主通信の紹介や、アンケートに答えるとノベルティがもらえるコーナーを設けました。



ミンカブ/QUICK/日経会社情報

各企業やサービスの紹介を行いました。



講演会では、様々な専門家が日本経済の今後や株式投資に役立つ情報を紹介いたします。



2022年の会場模様

オンライン展示場でも Live・アーカイブ配信を行いました。※一部講演を除く



会社説明会では、出展社は個人投資家に向け、自社の経営計画や成長戦略に関する講演を行うことができます。
※詳細はP26、33をご覧ください。

オンライン展示場でもLive・アーカイブ配信を行いました。

8/26 ⑨ タイムテーブル			
	説明会コーナー A会場	説明会コーナー B会場	説明会コーナー C会場
11:00~11:25	三洋貿易 新谷 正伸氏 代表取締役社長	セゾン情報システムズ 葉山 誠氏 代表取締役社長	GS クレオス 吉永 直明氏 代表取締役 社長執行役員
11:45~12:10	SREホールディングス 益子 治氏 CFO	OATアグリオ 岡 尚氏 代表取締役社長	オカムラ 中村 雅行氏 代表取締役 社長執行役員
14:00~14:25	日本電産 永安 正洋氏 IR・CSR推進部長	ADEKA 城詰 秀尊氏 代表取締役社長	アジア航測 畠山 仁氏 代表取締役社長
14:45~15:10	INPEX 橋高 公久氏 取締役 専務執行役員	ソーダニッカ 長洲 崇彦氏 代表取締役 社長執行役員	
16:10~16:35	大黒屋ホールディングス 小川 浩平氏 代表取締役社長		



2022年の会場模様

8/27 ⑩ タイムテーブル			
	説明会コーナー A会場	説明会コーナー B会場	説明会コーナー C会場
11:00~11:25	リックス 安井 卓氏 代表取締役社長 執行役員	武田薬品工業 佐藤 弘毅氏 コーポレートストラテジーオフィサー&CEOオフィス	白銅 角田 浩司氏 代表取締役社長
11:45~12:10	シップヘルスケアホールディングス 大橋 太氏 代表取締役社長	アールプランナー 梢 政樹氏 代表取締役社長	—
14:00~14:25	NEW ART HOLDINGS 吉森 章氏 専務取締役会長代理	—	ウイルテック 宮城 力氏 代表取締役社長
14:45~15:10	TAKARA & COMPANY 堆 誠一郎氏 代表取締役社長	サンセイランディック 松崎 隆司氏 代表取締役	—



2022年の会場模様

上場企業と個人投資家の対話の場

2023

第18回 **日経IR・個人投資家フェア**

オンライン展示場について

日経IR・個人投資家フェア オンラインでは、出展社はブースページを持つだけでなく、出展社セミナーや、来場者とのメッセージ・アンケート等を通じ、個人投資家と触れ合える様々なツールをご用意しています。

日経IR・個人投資家フェア オンライン

様々なメディアから誘導

日本経済新聞
日本経済新聞 電子版
日経ヴェリタス
日経 MJ
NIKKEI BUSINESS DAILY
日経 マネー
NIKKEI event&seminar
日経IR・個人投資家フェア
公式WEBサイト
日経グループ各種メディア

日経IR・個人投資家フェア
オンライン TOPページ

講演会・会社説明会、出展社カテゴリーの紹介で登録者を誘引



一般出展社ページ

出展社一覧の掲出
(出展社名、紹介文、画像が表示されます)



出展社ブースページ

出展社セミナー動画掲出、IR情報掲出、アンケート機能、チャット機能他



来場登録

※画面はイメージです。実際とは異なる場合があります。

来場登録の流れ

基本情報登録

申込情報の入力

登録された情報は出展社ブースページでの名刺交換に利用されます。

株式会社〇〇
日経 太郎
〇〇〇〇〇〇〇〇

登録完了メール

ログインID (メールアドレス) /PW確定

入 場



メインビジュアル
 日経IR・個人投資家フェア オンラインのビジュアルや、動画などが表示されます。

最新トピックス情報
 見どころや、最新情報を掲出します。

会場への入口
 出展社一覧や会社説明会、主催者企画など、各展示会場への入口です。

スタンプラリー
 出展ブースの回遊を促進するため、スタンプラリーを実施します。

来場者アンケート他
 来場者アンケートなど、企画メニューを表示します。

注目出展社掲出 P
 プレミアムプランをお申込みいただいた方は、こちらにブースページへのリンクが表示されます。

出展社ランダム表示
 出展社のブースページへのサムネイル・リンクがランダム表示されます。

セミナーページへの入口
 「会社説明会」「講演会」ページへのサムネイル・リンクがランダム表示されます。

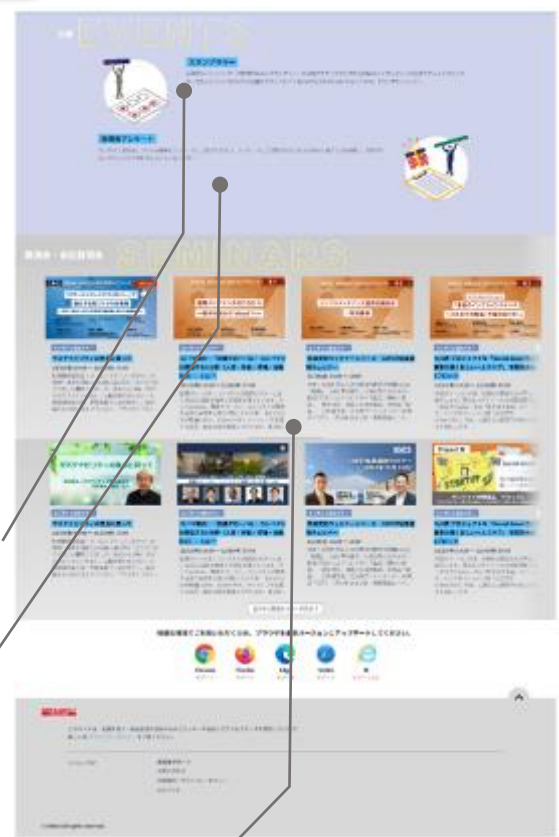



出展社の検索

フリーキーワードとジャンルで検索が可能となります。
 ■ 検索結果ページでは下記の情報が表示されます。
 ● 出展社名 ● 画像 ● 見どころタイトル

バナー広告



出展社の広告を掲出し、出展社ページへ誘導できます。

展示会の最新情報掲載・お知らせ

主催者からの最新メッセージを掲出します。
 ※早期申込企業様をローテーションでご紹介します。

出展社セミナーの掲出

A-1 (P21)

来場者がアクセスした時点で、開催中の出展社セミナーを紹介します。(開始後15分間のみ表示)

YouTube または vimeo を活用

※YouTube、Vimeoなど動画プラットフォームは出展社様のアカウントをご使用いただけます。

出展社情報の掲出

A-2 (P21)

全出展社を出展プラン順に紹介します。
 ※上からプレミアムプラン、スタンダードプランの順でランダムに掲出されます。



出展社メインビジュアル

A-3(P21)

イメージ画像や動画などの掲載ができます。
画面上、社名の左右の矢印で隣のブースへ行くことができ、来場者の回遊を促します。

会社の見どころ

A-4(P21)

出展社のメッセージや画像を見どころとして登録できます。
タイトルは出展社管理画面で自由に設定できます。

会社ロゴ

A-5(P21)

メッセージ送信機能

来場者から出展社へ直接メッセージを送ることができます。
スタンダードプラン：3回、プレミアムプラン：5回まで

名刺交換機能

来場者と出展社の情報交換がスムーズに行えます。
名刺交換した来場者情報はCSVファイルでダウンロード可能です。

最新投稿

出展社ライブセミナーなど最新情報を投稿できます。

チャット／ビデオチャット

来場者は気軽に出展社とコミュニケーションをとることができます。

来場者のやり取りは、「Chat Plus」「Zoom」をご活用頂けます。チャットは利用中のみ画面に表示されます。ZoomのMeeting URLを登録すると来場者とビデオチャットも可能です。

Chat Plus+ ZOOM を活用

お問い合わせ

来場者からの問い合わせが入るとメールで通知されます。



メニュータブ

メニューから見たい項目を選択すると、画面を下にスクロールすることなく、選択項目が表示されます。

出展社セミナー配信

A-6(P21)

YouTube または vimeo を活用

来場者に向けてセミナーを自由に配信することができます。セミナー配信時のみ表示されます。ライブ、事前収録どちらでも対応可能です。

- セミナータイトル
- サムネイル画像

スタンダードプラン：1 枠、プレミアムプラン：3 枠まで

動画

A-7(P21)

企業紹介動画や、プレゼンテーション動画を掲載できます。出展社セミナーの配信後、アーカイブ枠としても活用できます。

- 動画タイトル
- サムネイル画像

スタンダードプラン：3 枠、プレミアムプラン：10 枠まで

IR情報ページへの入口

詳細は、19ページで紹介します。

- タイトル
- サブタイトル
- 概要
- サムネイル

スタンダードプラン：3 枠、プレミアムプラン：10 枠まで

サムネイルをクリックすると別ページが開きます。

企業パンフレット等のダウンロード

A-8(P21)

スタンダードプラン：3 点まで
プレミアムプラン：10 点まで



出展社によるアンケート実施

出展社はブースページ内でアンケートを設定することができます。質問項目は出展社で設定が可能です。来場者向けのプレゼントキャンペーンにもご活用いただけます。

企業概要

企業情報を自由に項目を設定して掲載できます。自社サイトへのリンク設定も可能です。

お問い合わせフォーム

来場者からの問い合わせが入るとメールで通知されます。



・スタンダードプラン：3枠まで
・プレミアムプラン：10枠まで

IR情報への入口ページトップ A-9 (P21)
IR情報の紹介ページのTOPとなり、IR関連情報をUPすることができます。
● タイトル ● サブタイトル ● 概要文 ● 画像

IR詳細情報 A-10 (P21)
● 見出し ● 本文
● 画像 ● 動画 (任意)
※赤枠が2カラム、青枠が1カラムです。
※テキスト入力枠は、1つです。
YouTube または vimeo を活用

製品・サービス情報ダウンロード A-11 (P21)
製品などの資料が3点まで掲載できます。

出展社TOPへ
「出展社TOP」へボタン一つで戻れます。

IR情報への入口一覧
他のIR情報への入口が表示、直接リンクされます。



セミナー会場

こちらのタブからセミナー会場を選択できます。選択したセミナー会場のセミナー一覧が以下に表示されます。

Click

セミナー一覧

サムネイル画像、タイトル、登壇者名とともに一覧で掲載します。視聴したいセミナーをクリックすると詳細・視聴ページに移行します。

視聴画面

動画を埋め込む形で配信するので、別ブラウザを開くことなく視聴可能です。

アンケート欄

セミナーの進行にあわせて、同じ画面内でアンケートを表示し、回答できます。回答まで画面内で完結しますので、別ページに遷移するアンケートと比べ回答率の向上が期待できます。

ながら視聴

来場者の環境によっては、セミナーを視聴しながらオンライン展示会の別ページを見る「ながら視聴」をすることもできます。

資料ダウンロード/ 出展ブースページへのリンク

資料のダウンロード、オンラインブース出展の場合は出展社ページにリンクします。オンラインブースがない場合は、貴会社情報ページへのリンク設定となります。

- ※ 画像のサイズはフルHDのPCでディスプレイの表示サイズ100%、ブラウザの表示サイズ100%で表示した場合の推奨サイズです。ただし、スマートフォンなど閲覧する端末によって異なるサイズで表示される場合があります。
- ※ 推奨サイズ以外のサイズでも掲載できますが、上下左右が切れる場合があります。文字要素などは画像の中央に配置するなど対処してください。
- ※ 画像、PDFデータの最大容量は16MB（1ファイルにつき）までとなっております。
- ※ セミナーなどの動画は、最後まで視聴していただくためにも、短めの設定をお勧めいたします。10～15分程度をお勧めしています。

掲載箇所	コンテンツ名	P15～P19 掲載場所	形式	サイズ(単位pix)
出展社一覧 他	出展社ロゴマーク	A-5	JPEG、PNG	16:9推奨 640×360
展示会TOPページ	展示会トップページ用画像	A-2	JPEG、PNG	850×256 スマートフォン用画像: 640×640
出展社ブースページ	出展社メインビジュアルまたは動画	A-3	JPEG、PNG 動画ファイルMOV、MP4 (動画は最大32MBまで)	5:2 1800×720 動画の場合は入稿された画角をもとに 適宜調整されます
	会社の見どころ画像	A-4	JPEG、PNG	16:9推奨 1280×720
	会社の見どころ見出し/説明文	A-4	テキスト	見出し:最大25文字 説明文:最大210文字
	出展社セミナーサムネイル画像	A-1, A-6	JPEG、PNG	16:9推奨 640×360
	動画掲載サムネイル画像	A-7	JPEG、PNG	16:9推奨 640×360
	企業パンフレットデータ	A-8	PDFファイル	最大16MB
	企業パンフレットサムネイル	A-8	JPEG、PNG	16:9推奨 1280×720
IR情報ページ	IR情報ページトップ画像	A-9	JPEG、PNG	16:9推奨 1280×720
	IR詳細情報画像(1カラム)	A-10	JPEG、PNG	16:9推奨 1280×720
	IR詳細情報画像(2カラム)	A-10	JPEG、PNG	16:9推奨 640×360
	製品・サービス情報ダウンロードデータ	A-11	PDFファイル	最大16MB
	製品・サービス情報ダウンロード サムネイル画像	A-11	JPEG、PNG	16:9推奨 1280×720

	プラン	スタンダード	プレミアム
内容	ブース出展社トップ 出展社情報の掲出	○ランダム掲出	○優先掲出
	出展社セミナー	○1枠まで	○3枠まで
	出展社メインビジュアル	○	○
	バナー広告の掲出	×	○
	トップページに注目出展社として掲載	×	○
	出展社最新トピックスの掲出	○	○
	チャット	○	○
	来場者との名刺交換	○	○
	動画への入口	○3枠まで	○10枠まで
	IR情報掲載	○3枠まで	○10枠まで
	アンケート	○	○
	企業パンフレットのダウンロード	○3点まで	○10点まで
	お問合せフォーム	○	○
	来場者へのメッセージ送信機能	○3回まで	○5回まで
	フェア及び自社ブースの延べ訪問数確認機能	○	○
	資料ダウンロード数・動画の閲覧数の提供	×	○
	セミナー動画1本分の制作サポート	×	○
アンケート集計	×	○	



※コンテンツは出展社様でご用意ください。

それぞれのコンテンツの仕様の詳細につきましては、出展社説明会でご案内いたします。

※出展ブース設定などのオプションメニューは、別途ご案内します。

※プレミアムプランのセミナー動画収録は、8月7、8日を予定しています。

出展社はオンライン展示会の出展社管理ページにて、下記のデータをご確認いただけます。

出展社ご自身でご確認いただける内容	
● お問い合わせ内容	
● 名刺交換データ	
● アンケート結果	
● オンライン会場への延べログイン数	
● 自社ブースへの延べ訪問数	
● チャット履歴・件数	
● ブース内資料のダウンロード数	
● ブース内動画の閲覧数	

オンライン展示会終了後、ご参加プランごとに以下の内容を事務局からご報告させていただきます。

会期終了後（9/1~9/2の結果）	アーカイブ配信終了後（アーカイブ期間中の結果）
● 来場数	● 来場数
● 出展社ブースの平均訪問数	● 出展社ブースの平均訪問数
● 会社説明会の視聴数 （配信時および会期二日間の2種、個別にご報告します）	● 会社説明会の視聴数（個別にご報告します）
● 会社説明会の平均視聴数 （配信時および会期二日間の2種）	● 会社説明会の平均視聴数
● 会社説明会のアンケート結果 （会社説明会参加企業で、アンケートの作成を事務局に依頼された場合のみ）	● プレミアムプランのアンケート集計 

日経IR・個人投資家フェア TOPページ

最新トピックス情報

展示会場一覧

企画コーナー

セミナーページ入口
(講演会/会社説明会)

スタンプラリー

セミナー紹介
(講演会/会社説明会)

出展社ブース紹介

以下、要来場登録

各会場のTOPページ

出展社情報見出し

開催中
出展社セミナー

展示会最新情報

講演会/会社説明会ページ

現在開催中のセミナー

公開予定セミナー

終了セミナー一覧

セミナー詳細

出展社ブースページ

会社の見どころ

出展社セミナー

動画

IR情報ページ一覧

- ・メッセージ送信機能
- ・最新投稿
- ・名刺交換機能
- ・チャット機能

企業パンフレット

出展社アンケート

企業概要

お問い合わせ

IR情報への入口ページ

IR詳細情報

製品サービス
情報ダウンロード

IR情報一覧

上場企業と個人投資家の対話の場

2023

第18回 **日経IR・個人投資家フェア**

出展申込について

ブース参加プラン

説明会参加プラン

ハイブリッド

ハイブリッドブースプラン
1,400,000円

- ◆ オンライン会場のブース1枠
- ◆ リアル会場のブース1枠
- ◆ 日本経済新聞朝刊全国版での開催告知特集内での会社紹介1枠
- ◆ 日経ヴェリタスでの開催告知特集内での会社紹介1枠

ハイブリッド会社説明会プラン
1,100,000円

- ◆ 100名規模の会場で会社説明会（25分）を開催
- ◆ オンライン展示場でのライブ配信。終了後には、アーカイブ配信
- ◆ 日本経済新聞朝刊全国版の会社説明会特集内で、掲載1枠

オンライン会場

オンラインブースプラン
1,000,000円

- ◆ オンライン会場のブース1枠
- ◆ 日本経済新聞朝刊全国版での開催告知特集内での会社紹介1枠
- ◆ 日経ヴェリタスでの開催告知特集内での会社紹介1枠

会社説明会動画配信プラン
500,000円

- ◆ オンライン会場で会社説明会（25分）動画を配信
- ◆ 日本経済新聞朝刊全国版の会社説明会特集内で、掲載1枠
- ◆ 収録は、8月7、8日に東京・大手町にて予定

リアル会場

リアルブースプラン
800,000円

- ◆ リアル会場のブース1枠
- ◆ 日本経済新聞朝刊全国版での開催告知特集内での会社紹介1枠
- ◆ 日経ヴェリタスでの開催告知特集内での会社紹介1枠

リアル会社説明会プラン
800,000円

- ◆ 100名規模の会場で会社説明会（25分）を開催
- ◆ 日本経済新聞朝刊全国版の会社説明会特集内で、掲載1枠

オプションプランA リアル展示ブース1小間 400,000円

展示ブース1小間追加



※会場の設計上、複列にならない3小間、5小間、7小間等、奇数小間での出展はできません。

オプションプランB 会社説明会1枠 600,000円

会社説明会1枠追加

- ◆ 100名規模の会場で会社説明会（25分）を開催
- ◆ 日本経済新聞朝刊全国版の会社説明会特集内で、掲載1枠

※ハイブリッド会社説明会プランお申込みの場合、追加プランもハイブリッドとなります。それ以外のプランで、ライブ配信+アーカイブをご希望の場合は、プラス20万円となります。

オプションプランC プレミアムプラン 800,000円

- ◆ トップページの上段にサムネイルを表示、直接ブースへ誘導できます。
- ◆ 出展社一覧ページに優先的に表示されます。
- ◆ 配信動画枠が10枠へ
- ◆ IR情報を掲載する枠が10枠へ
- ◆ 資料ダウンロード枠が10枠へ
- ◆ 資料ダウンロード数の確認機能
- ◆ 動画（1本分15-25分程度）の制作サービス（東京・大手町での収録予定）
- ◆ アンケートの簡易版集計報告

✓ 日本経済新聞

フェア開催のタイミングで、トップメッセージや経営戦略を掲載。
ブースへの誘導など相乗効果を高めます。

オプションプランD：17,100,000円

- ◆ 日本経済新聞 全15段
- ◆ 朝刊全国版モノクロ

オプションプランE：5,700,000円

- ◆ 日本経済新聞 全5段
- ◆ 朝刊全国版モノクロ

オプションプランF：750,000円

- ◆ 日本経済新聞 特集内小枠
- ◆ 朝刊全国版モノクロ



全5段掲載事例

✓ 日経電子版

日経会社情報個別ページに企業ロゴを掲出、貴社IRページへリンクします。(1年間)

オプションプランG：120,000円

- ◆ 日経電子版ロゴ掲出



✓ 日経マネー

個人投資家向けマネー専門誌『日経マネー』に記事体広告を掲載。会期前のブース・会社説明会への集客に向けた掲載、または会期終了後のイベントレビューのいずれかをお選びいただけます。※取材・制作費込
 会期前：10月号（8月21日発売）
 会期後：12月号（10月20日発売）

オプションプランH：2,000,000円

◆ 4色2ページ

オプションプランI：1,000,000円

◆ 4色1ページ



4色2ページイメージ

✓ CNBC Asia

オプションプランJ：4,000,000円

IRフェアで発表した内容を10分程度の番組（英語）にまとめて、アジアの放送局で2回流します。番組映像は二次利用が可能で、海外投資家への説明ビデオとしてもお使いになれます。



✓ チェック！株主通信 ※P9参照

オプションプランK：500,000円

- ◆ 日経ヴェリタス紙面で、貴社株主通信を紹介
- ◆ オンライン、IRフェアの会場で、貴社株主通信に関するアンケートを実施（昨回収数：1933件）

掲載イメージ



報告書イメージ



✓ 日経CNBC

日経CNBCのアナウンサー・キャスターによる会社案内動画の作成。IRフェアでの配信後、原則1年間の自社WEBサイトでの二次利用が可能です。※取材・製作費込

オプションプランL： 900,000円

◆ ハイブリッド会社説明会に連動

- ・キャスター等によるインタビュースタイルで会社説明会を実施
- ・日経CNBC onlineでアーカイブ配信

オプションプランM： 4,000,000円 ※出展社向け特別価格

◆ 会社紹介番組の制作、放送

- ・IR番組の制作経験豊富なプロによる15分番組。
- ・日経CNBCで放送、日経CNBC onlineでアーカイブ配信
- ・フェア会場で二次利用も可



※画像はイメージです。

✓ ラジオNIKKEI

全国の個人投資家リスナー向けにIRインタビューコンテンツ「企業IR特集」を日経チャンネル（動画）とラジオNIKKEI（音声）で配信。

オプションプランN： 1,000,000円

◆ 人気パーソナリティ 櫻井英明氏と貴社のIR対談(20分)を配信・放送

- ・日経チャンネル（動画）、ポッドキャスト（音声）でアーカイブ、貴社WEBサイト等での二次利用可。
- ・「企業IR特集」WEBサイトに貴社バナー掲載



オプションプランO： 2,500,000円

◆ 上記のオプションプランNに以下を追加した誘導強化パッケージ

- ・ラジオNIKKEIで20秒音声CM x 20本、120秒長尺CM x 4本露出
- ・「日経電子版」広告枠に「企業IR特集」WEBサイトへの誘導バナー広告掲載

展示ブースについて

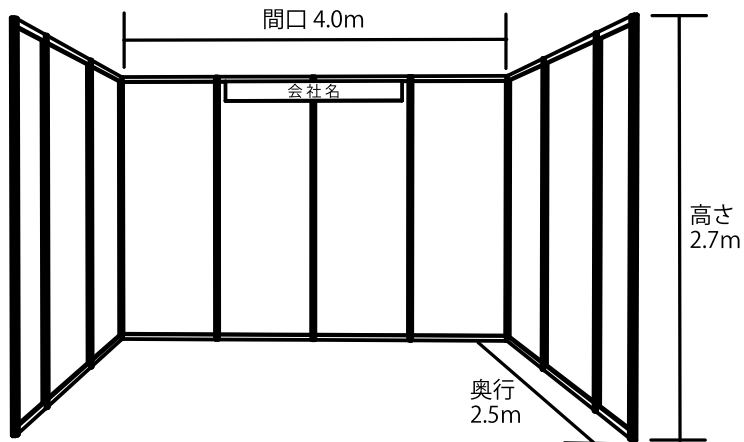

■ 標準仕様

壁面：システムパネル／社名板：白ベース、文字ゴシック体、黒文字

(例)

ストック商事(株)

標準仕様には、床面のカーペットは含まれておりません。

また角小間の場合は、通路側の袖パネルはつきません。

- 展示装飾に関する各種規定（搬入方法や高さ制限など）や追加備品・工事のご案内（カーペットの敷設：1小間 22,000円（税別）、電気工事：1kW 9,000円（税別）など）については、出展社説明会で詳細をご説明します。
- 展示会場内で金銭の授受を伴う物品・サービスの提供（販売行為）を行うことはできません。

小間形状について

● 会場の設計上、複列にならない3小間、5小間、7小間等、奇数小間での出展はできません。

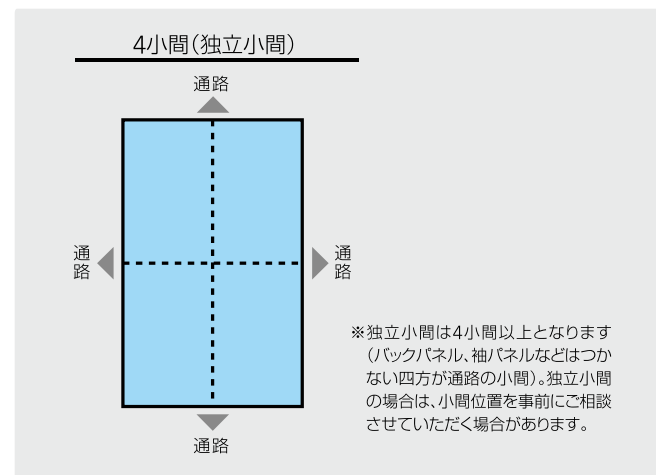
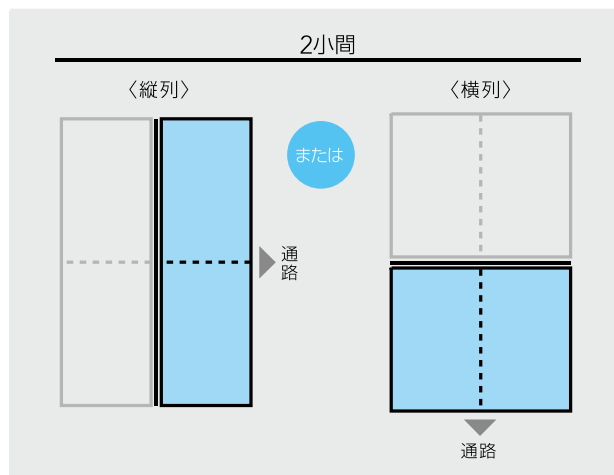
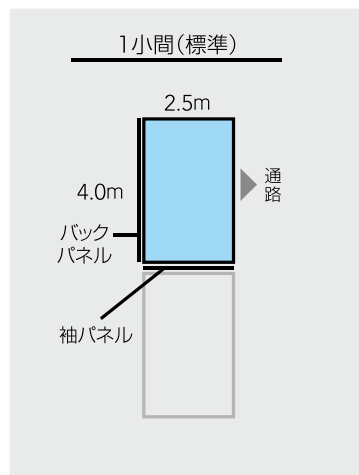

共同出展について

複数の企業・団体による共同出展が可能です。ただし、1社1小間以上が必須条件となります。2小間で3社以上といった共同出展はできません。また展示ブースは、共同出展と分かる表記をお願いします。出展申し込みは各社ごとに行ってください。※「共同出展社名」の欄に共同出展する企業名を必ずご記入ください。

■社名表記のルール

- ①新聞広告、Webサイトなど告知物では各社を五十音順で表記します。共同出展社でまとめて表記することはできません。
- ②会場図面では共同出展社をまとめて表記(社名順は原則五十音順)

例 ストック商事と日本経済新聞社の共同出展の場合

- ①の例
各社を五十音順で別々に表記
- ……
ストック商事
……
- 日本経済新聞社
……

- ②の例
共同出展社をまとめて表記

……	ストック商事/ 日本経済新聞社
……	

■共同ブース展開イメージ



独自装飾の場合のイメージです。

セット装飾プラン例

※お申し込み方法は、出展社説明会でご案内します。

ベーシックプラン

追加料金(1小間) ¥86,000 (税別)

展示ブースをより効果的に活用するプラン

■セット備品

- 社名ロゴを使用した社名板×1式
※標準仕様の社名板と代替え
- パラペット(選択色)×1式
- パンチカーペット(選択色)×1式
- 引き戸付展示台(選択色)もしくは受付カウンター×1台
- パイプイス×4脚
- LEDスポットライト×2灯
- カタログスタンド(A4縦12段)×1台
- 2口コンセント×1ヶ所 ※電気使用料込み(1kWまで)

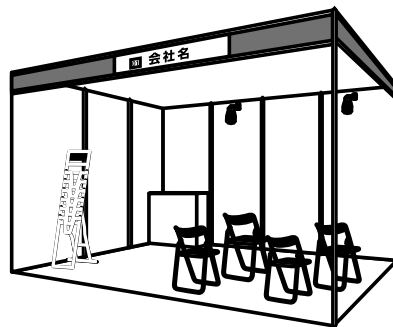

展示&説明会プラン

追加料金(1小間) ¥241,000 (税別)

展示ブース内でもプレゼンテーションが可能なプラン

■セット備品

- 社名ロゴを使用した社名板×1式
※標準仕様の社名板と代替え
- パラペット(選択色)×1式
- パンチカーペット(選択色)×1式
- 引き戸付展示台(選択色)もしくは受付カウンター×1台
- 司会者台×1台
- 丸イス×5脚
- LEDスポットライト×2灯
- 52インチ液晶ワイドディスプレイ×1台
- ナレーションセット(有線マイク、スピーカー)×1式
- カタログスタンド(A4縦12段)×1台
- 2口コンセント×1ヶ所 ※電気使用料込み(1kWまで)

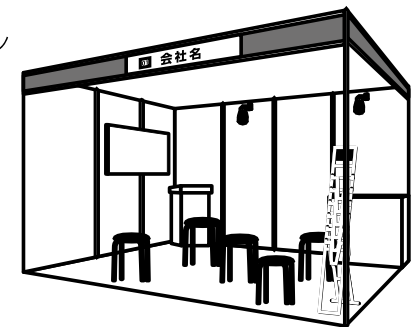

※展示ブースプランは、出展社説明会後に、運営事務局へ直接お申込みいただくことになります。

■基本仕様

- ◎参加枠：1枠25分 ※2枠まで申込可
- ◎リアル展示場での説明会をオンライン展示場にてライブ配信
- ◎設備：液晶プロジェクター、100インチスクリーン×1面、マイク設備、プレゼンテーション用PC、DVDプレーヤー、演台、レーザーポインター
- ◎スタッフ：進行ディレクター1名、司会1名（リアル会場の受付スタッフの配置はありません。必要な場合は、各社でご手配をお願い致します。）

■プログラム案（下記プログラムはあくまで予定であり、変更となる場合があります）

	説明会コーナーA	説明会コーナーB	説明会コーナーC	説明会コーナーD
10:00	10:00-10:50 講演会	10:00-10:50 講演会	10:00-10:50 講演会	10:00-10:50 講演会
11:00	11:00-11:25(25分)	11:00-11:25(25分)	11:00-11:25(25分)	11:00-11:25(25分)
12:00	11:35-12:00(25分)	11:35-12:00(25分)	11:35-12:00(25分)	11:35-12:00(25分)
13:00	13:00-13:50 講演会	13:00-13:50 講演会	13:00-13:50 講演会	13:00-13:50 講演会
14:00	14:00-14:25(25分)	14:00-14:25(25分)	14:00-14:25(25分)	14:00-14:25(25分)
15:00	14:35-15:00(25分)	14:35-15:00(25分)	14:35-15:00(25分)	14:35-15:00(25分)
16:00	15:10-16:00 講演会	15:10-16:00 講演会	15:10-16:00 講演会	15:10-16:00 講演会
17:00	16:10-16:35(25分)	16:10-16:35(25分)	16:10-16:35(25分)	16:10-16:35(25分)
	16:45-17:10(25分)	16:45-17:10(25分)	16:45-17:10(25分)	16:45-17:10(25分)

素材提出締切日：7月7日（金） ※詳細はお申し込み後にご案内をお送り致します。

ブース出展プラン

日本経済新聞朝刊全国版（沖縄カット予定）
開催広告特集

- 掲載日：2023年8月上旬に掲載予定
- 企画体裁：全5ページ予定
- 1社あたりのスペース：天地65mm×左右125mm(2段1/3)

会社説明会プラン

日本経済新聞朝刊全国版（沖縄カット予定）
会社説明会広告特集

- 掲載日：2023年8月中旬予定
- 企画体裁：全2ページ予定
- 1社あたりのスペース：天地35mm×左右66.5mm

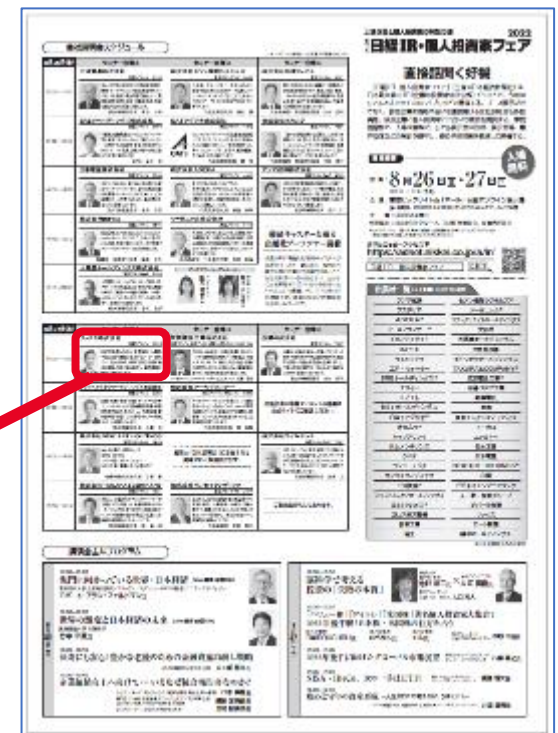
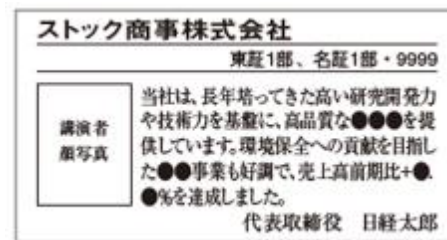
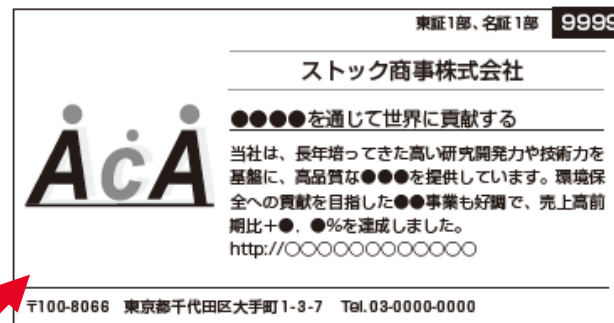

出展社ブースページに掲載する、出展社セミナーの動画撮影サポートメニューをご用意しております。
詳しくは、出展社説明会でご案内いたします。

出展社セミナーの動画撮影～編集・配信

申込プラン（出展社説明会後にお申込みいただけます）

A. 動画撮影＋編集、データ納品	350,000円(税別) /1点
B. 動画撮影＋編集、YouTube(またはVimeo)URL発行	360,000円(税別) /1点
C. 動画撮影＋編集、YouTube URL発行＋プレミアム公開設定	370,000円(税別) /1点
D. YouTube(またはVimeo) URL発行	10,000円(税別) /1点
E. YouTube URL発行＋プレミアム公開設定	20,000円(税別) /1点



【画面レイアウトイメージ】

※YouTubeプレミアム公開設定：事前収録したセミナー動画を決まった時間に流すことで、ライブ配信のように演出（セミナー入稿画面からも決まった時間に流すことができますが、YouTubeプレミアムは早送りも不可となり、よりライブ感を演出できます）

撮影日時・場所（予定であり変更の可能性がございます）

- 撮影場所：ステーションコンファレンス万世橋（東京都千代田区神田須田町1-25 JR神田万世橋ビル）
- 撮影日時：8月上旬を予定
- 所要時間：1時間（収録と前後の準備時間含む）
- 撮影機材（事務局手配）：カメラ1台／収録用機材／プレゼンテーション用PC／テーブル・椅子
- セミナーの尺：15分程度

※サポートサービスは、出展社説明会後に、運営事務局へ直接お申込みいただくことになります。

出展社のみどころ情報を掲載し、ブースへの誘引を図ります。

会社説明会参加企業様の開催スケジュールもご紹介します。

会社説明会

会社説明会に参加してトップによるIRプレゼンテーションをチェック！

8月26日（金）タイムテーブル

	A会場	B会場	C会場
11:00-11:25	三洋貿易	セゾン情報システムズ	G S I クレオス
11:45-12:10	SREホールディングス	O A T アグリオ	オカムラ
14:00-14:25	日本電産	ADEKA	アジア航測
14:45-15:10	INPEX	ソーダニッカ	
16:10-16:35	大黒屋ホールディングス		

8月27日（土）タイムテーブル

	A会場	B会場	C会場
11:00-11:25	リックス	真田食品工業	白羽
11:45-12:10	シブヘルスケアホールディングス	アールプランナー	
14:00-14:25	NEWART HOLDINGS		ワイルデック
14:45-15:10	TAKARA & COMPANY	サンセイワンディック	

出展社一覧

企業との直接対話から投資のヒントが見えてくる！

各社の **IR** をクリックして、企業からのメッセージをチェック！

1605 INPEX	1954 日本電産 IR
1979 大和社 IR	2780 東京エレクトロニクス IR
2880 SREホールディングス	2883 アールプランナー
3107 ダイワホールディングス IR	3176 三洋貿易 IR
3199 読売ホールディングス IR	3277 サンセイワンディック IR
3380 シブヘルスケアホールディングス IR	3371 ソフトクリエイトホールディングス
3433 トーカロ IR	3423 エスイー IR
3877 中興パルプ工業	3853 アステリア
4098 エド・ウォーター	4016 M I T ホールディングス IR
4401 A D E K A IR	4247 ホバル製菓
4527 ロート製薬	4502 浜田薬品工業
4079 O A T アグリオ	4828 ビジネスエンジニアリング IR
5471 大田印刷 IR	5387 ニッカトー
6278 瑞光	6070 キャリアリンク IR
6339 新井工業 IR	6326 クボタ
6824 新コスモス薬機 IR	6504 日本電産 IR
6993 大黒屋ホールディングス	6928 エノビル
7438 コンドーテック IR	7097 コイルテック IR
7637 白羽	7525 リックス
7921 TAKARA & COMPANY	7638 NEWART HOLDINGS
8101 G S I クレオス IR	7964 オカムラ
8158 ソーダニッカ	8157 郵便電池
9233 アジア航測 IR	9005 東島
9616 日産メンテナンス	9248 人・薬・技術グループ IR
9787 イオンディライト IR	9640 セゾン情報システムズ IR

クリック

テレビ東京ホールディングス

テレビ東京ホールディングスは、日本経済新聞社グループの放送局として経済を中心とする報道番組、ユニークで確かなエンターテインメント、海外でも人気のアニメなど特色ある番組を制作、放送しています。これらのコンテンツを国内外で幅広くネット配信して成長につなげます。

[Close](#)

出展社説明会において、小間位置および会社説明会時間枠を選択する順番を決定する抽選会を実施します。

■ 展示ブース小間位置の決定

申込小間数の多い企業様から抽選を行います。小間数が多い順に早期申込出展社（ハイブリッドブースプラン＋プレミアムプラン→ハイブリッドブースプラン→リアルブースプラン）、一般申込出展社の優先順位で小間位置選択順を決定します。

■ 会社説明会の時間枠決定

会社説明会の参加日につきましては、出展申し込み時に希望日を選択いただきます。

時間枠については、下記の順番で各々早期申込出展社、一般申込出展社の順で抽選を行います。

1. 「各参加プラン（P26）」＋オプションプランB（会社説明会2枠→1枠の順で抽選）
2. 同枠数の場合、「各参加プラン」は、ハイブリッドブースプラン→ハイブリッド会社説明会プラン→リアルブースプラン→リアル会社説明会プランの順となります。

※上記各プランの中では、プレミアム→スタンダードの順番となります。

※抽選会用の小間位置図面、会社説明会用タイムテーブルおよび抽選方法に関する詳細資料は、出展社説明会前にご担当者様宛に電子メールにてお送りいたします。

早期申込の特典：5月12日（金）まで

1. 上記抽選会での優先権
2. 紙面特集③での小枠掲載（原稿内容は、開催特集または会社説明会特集と同じです。P3,P34をご参照ください）
3. オンライン展示場の「お知らせ（P15ページ参照）」枠でのご紹介（関連ページへのリンク有）掲出

STEP 1

出展内容を入力 <https://www2.entryform.jp/nikkei-irfair2023/>

ウェブサイト「日経IR・個人投資家フェア」内の出展申込ページにアクセスし、「出展規約」に同意の上、必要事項ご入力ください。

STEP 2

早期申込締切 ▶ 2023年 5月 12日 (金)

早期申込の特典

- ・ 出展社説明会で、出展小間位置、会社説明会の時間枠について優先的に抽選ができます。
- ・ 紙面特集③での小枠掲載 他

一般申込締切 ▶ 2023年 7月 6日 (木)

STEP 3

ご入力いただいた内容を主催者が確認した後、受領書のPDFを出展担当者様宛に電子メールにて送付いたします。このメールを送信した時点で出展申し込みを受領したものとします。

キャンセル料について

申し込み後の取り消し・解約は認められません。万一、出展社の都合により、申込内容のすべてまたは一部の取り消し・解約をする場合、下記金額をキャンセル料としていただきます。ただし、キャンセル料以上に主催者に損害が生じる場合は、別途損害賠償を請求させていただくことがあります。

申し込み受付日～2023年7月6日 参加料金の50%

2023年7月7日～会期終了まで 参加料金の100%

不可抗力による開催中止等の場合の出展料金について

新型コロナウイルス感染症の拡大等、不可抗力により本展示会の開催中止や会期短縮を主催者が判断した場合、リアル展示場の出展料金は、以下のとおり減額した料金を請求させていただきます。出展社の都合による出展キャンセルは、通常のキャンセル料がかかります。詳細は、出展規約を参照ください。

7月4日 (火) まで

ご請求なし

7月5日 (水) ～8月1日 (火)

出展料金の20%

8月2日 (水) ～8月30日 (水)

出展料金の50%

8月31日 (木) 以降の会期中・搬出撤去期間

出展料金の100%

上場企業と個人投資家の対話の場

2023

第18回 **日経IR・個人投資家フェア**

開催報告（2022年度）

開催概要

- 名称 第17回日経IR・個人投資家フェア2022
- 日時 2022年8月26日(金)～27日(土)
10時～17時(講演会受付のみ 9:45 開始)
2022年9月15日(木)17:00までアーカイブ配信
- 会場 リアル展示場：東京ビッグサイト西1ホール
(東京都江東区有明 3-11-1)
オンライン展示場：日経オンライン展示場
<https://irfair.nikkeineon.jp/>
- 入場料 無料(事前登録制)
- ホームページ <https://adnet.nikkei.co.jp/a/ir/>
- 主催 日本経済新聞社
- 特別協力 日本取引所グループ
日本証券業協会
投資信託協会

参加企業数

- 上場企業 **50社**
 - リアル展示場 24社
 - オンライン展示場 24社
 - 会社説明会 21社
- (重複含む)

総来場者数 (アーカイブ期間含む)

24,910人

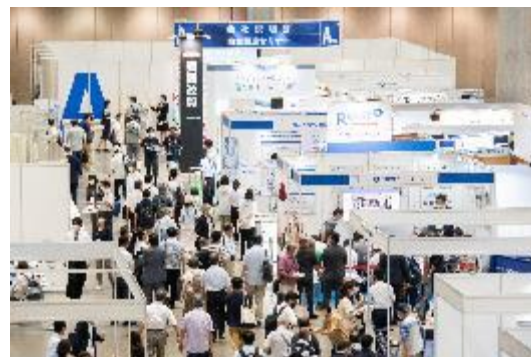

開催期間中の結果

来場者数

	8月26日(金) 曇り	8月27日(土) 晴れ	8月26日・27日 合計
合 計	8,987人	8,538人	17,525人
リアル会場	2,554人	2,598人	5,152人
オンライン会場	6,433人	5,940人	12,373人

リアル展示場

- 会社説明会の平均来場者数：65.05
(最も多かった会社説明会の来場者数：105)

オンライン展示場

- 出展社ブースへの平均訪問数：303.41
(最も多かった出展ブースの訪問数：592)
- 配信時会社説明会の平均視聴数：89.95
(最も多かった会社説明会の視聴数：194)
- 会期2日間、会社説明会の平均視聴数：151.81
(最も多かった会社説明会の視聴数：322)
- 地方からの来場者の割合^{*1}：27.7%
(1都3県以外からの来場者) ^{*1} 事前来場登録データより
- 新規来場者の割合^{*2}：29.9%
^{*2} 開催期間中の来場者アンケートより

アーカイブ期間中の結果

来場者数

- 2022年8月28日(日)～9月15日(木)：7,385

オンライン展示場

- 出展社ブースへの平均訪問数：116.44
(最も多かった出展ブースの訪問数：261)
- 会社説明会の平均視聴数：68.43
(最も多かった会社説明会の視聴数：159)

2022年 報告書 — 広報・宣伝 —

■ 日本経済新聞

掲載日	内 容	
2022年 2月24日(木)	出展社募集	広告(全2段)
3月 2日(水)	出展社募集	広告(全2段)
3月 8日(火)	出展社募集	広告(全2段)
3月16日(水)	出展社募集	広告(全5段)
3月22日(火)	出展社募集	広告(全5段)
3月30日(水)	出展社募集	広告(全2段)
4月 1日(金)	出展社募集	広告(全5段)
4月 7日(木)	出展社募集	広告(全5段)
4月13日(水)	出展社募集	広告(全5段)
4月18日(月)	出展社募集	広告(全5段)
4月21日(木)	出展社募集	広告(全5段)
4月22日(金)	出展社募集	広告(全5段)
5月 3日(火)	出展社募集	広告(全5段)
5月 6日(金)	出展社募集	広告(全5段)
5月11日(水)	出展社募集	広告(全5段)
5月13日(金)	出展社募集	広告(全5段)
5月16日(月)	出展社募集	広告(全5段)
5月19日(木)	出展社募集	広告(全5段)
5月26日(木)	出展社募集	広告(全5段)
5月31日(火)	出展社募集	広告(全5段)
6月 3日(金)	出展社募集	広告(全5段)
6月 9日(木)	出展社募集	広告(全5段)
6月30日(木)	出展社募集	広告(全7段)
7月17日(日)	出展社募集	広告(全15段)
8月 1日(月)	開催告知	社告
8月 5日(金)	開催告知特集	広告(4P)
8月15日(月)	会社説明会特集	広告(1P)
8月19日(金)	開催直前特集	広告(2P)
8月23日(火)	開催告知	広告(全15段)
8月25日(木)	開催告知	広告(全5段)
8月26日(金)	開催告知	広告(全15段4C)
8月27日(土)	開催告知	広告(全5段)
8月31日(水)	アーカイブ配信告知	広告(全15段4C)
9月 3日(土)	アーカイブ配信告知	広告(全5段)
9月 6日(火)	アーカイブ配信告知	広告(全15段)
9月 9日(金)	アーカイブ配信告知	広告(全15段4C)

■ 日経産業新聞

掲載日	内 容	
2022年 3月 4日(金)	出展社募集	広告(全5段)
3月 8日(火)	出展社募集	広告(全5段)
3月17日(木)	出展社募集	広告(全5段)
3月22日(火)	出展社募集	広告(全5段)
3月29日(火)	出展社募集	広告(全3段)
3月31日(木)	出展社募集	広告(全3段)
4月 5日(火)	出展社募集	広告(全3段)
4月 6日(水)	出展社募集	広告(全5段)
4月 7日(木)	出展社募集	広告(全5段)
4月 8日(金)	出展社募集	広告(全5段)
4月12日(火)	出展社募集	広告(全5段)
4月13日(水)	出展社募集	広告(全3段)
4月14日(木)	出展社募集	広告(全5段)
4月15日(金)	出展社募集	広告(全3段)
4月19日(火)	出展社募集	広告(全5段)
4月21日(木)	出展社募集	広告(全5段)
4月26日(火)	出展社募集	広告(全3段)
4月27日(水)	出展社募集	広告(全5段)
4月28日(木)	出展社募集	広告(全3段)
5月 2日(月)	出展社募集	広告(全5段)
5月 6日(金)	出展社募集	広告(全3段)
5月13日(金)	出展社募集	広告(全3段)
8月 1日(月)	開催告知	社告
8月24日(水)	開催告知	広告(全5段)
9月13日(火)	アーカイブ配信告知	広告(全5段)

■ 日経MJ

掲載日	内 容	
2022年 3月 4日(金)	出展社募集	広告(全5段)
3月 7日(月)	出展社募集	広告(全5段)
3月13日(日)	出展社募集	広告(全5段)
3月21日(月)	出展社募集	広告(全5段)
4月10日(日)	出展社募集	広告(全3段)
4月20日(水)	出展社募集	広告(全3段)
4月29日(金)	出展社募集	広告(全3段)
5月11日(水)	出展社募集	広告(全3段)
8月 1日(月)	開催告知	社告
8月26日(金)	開催告知	広告(全3段)
9月11日(金)	アーカイブ配信告知	広告(全5段)

■ 日経ヴェリタス

掲載日	内 容	
2022年 8月14日(日)	開催告知特集	広告(6P)

■ 電子版

掲載日	内 容	
6月10日(金)～7月 3日(日)	出展者募集	電子版トップ/マーケットセ
8月11日(木)～8月27日(土)	来場者募集	電子版トップ/マーケットセ
8月28日(日)～9月15日(木)	アーカイブ告知	電子版トップ/マーケットセ

[日経 I R・個人投資家フェア Online 2022 特集]
日本経済新聞・朝刊 ■8月5日(金)特集



[日経 I R・個人投資家フェア Online 2022 特集]
日経ヴェリタス ■8月14日(日)特集



2022年 報告書 — 広報・宣伝 —

[新聞]

■ 開催告知社告
(日経新聞朝刊・
日経産業新聞・日経MJ 1面)
8月1日(月)



■ 会社説明会告知 (全15段)
8月15日(月)



■ 開催直前特集 広告 (全15段×2P)
8月19日(金)



■ 開催告知 広告 (全15段)
8月23日(火)



■ 開催当日告知 広告 (全15段)
8月26日(金)



■ アーカイブ配信告知 広告 (全15段)
8月31日(水)



[テレビ]

CM



[WEB]

■ 日経IR・個人投資家フェア
ホームページ

<https://adnet.nikkei.co.jp/a/ir/>



■ 日経電子版
[日経会社情報]



■ バナー広告
[開催告知]



■ [アーカイブ告知]



[雑誌]

■ 『日経マネー』 広告



2022年 報告書 — 来場者アンケート — ①

来場者アンケートにご協力いただいた555名（リアル展452名、オンライン展103名）の集計結果です。

性別

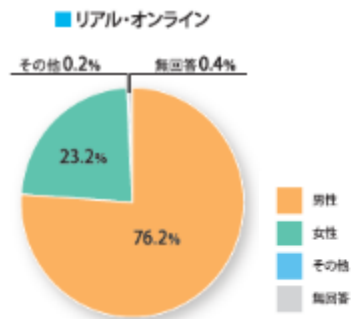

年齢

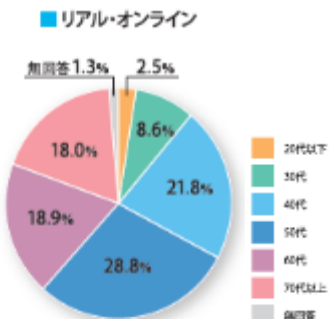

オンライン展平均年齢：53.9歳

リアル展平均年齢：55.1歳

職業

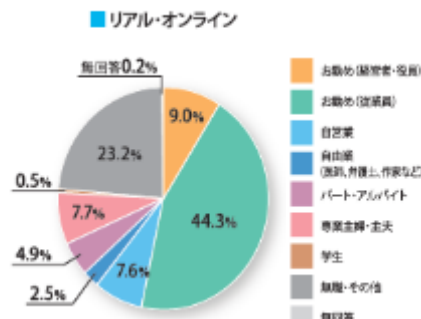

直近1年間の取引回数(株式投資経験者のみ)

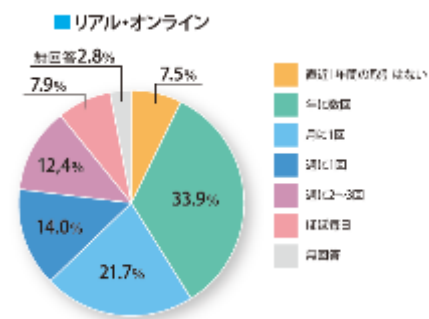

長期保有の傾向が高く、短期売買やデイトレードの割合は低い

株式投資状況(債券・投信を除く)

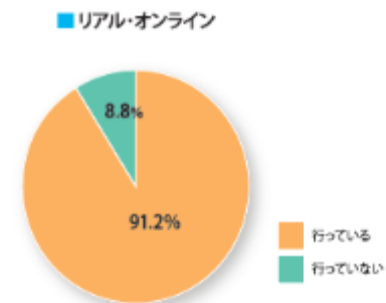

株式投資経験

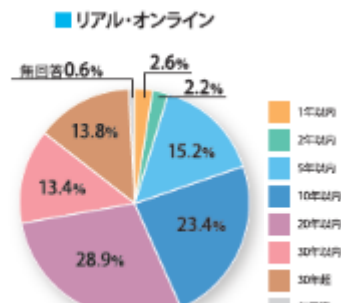

約90%が投資経験者で、半数以上が10年以上の投資経験の持ち主

保有株式銘柄(株式投資経験者のみ)

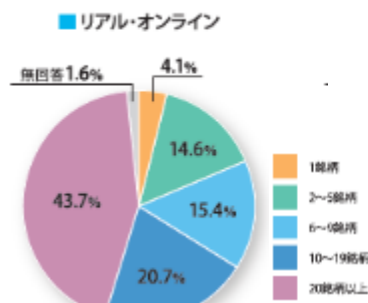

約64.4%が10銘柄以上の保有者

株式投資運用額(株式投資経験者のみ)

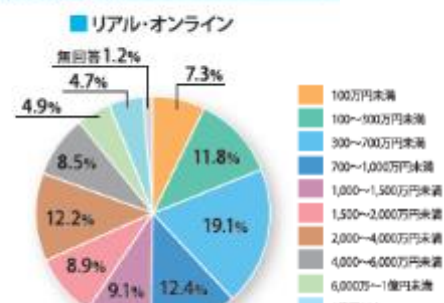

半数が1,000万円以上の運用者

「日経 IR・個人投資家フェア2022」の参考度合い

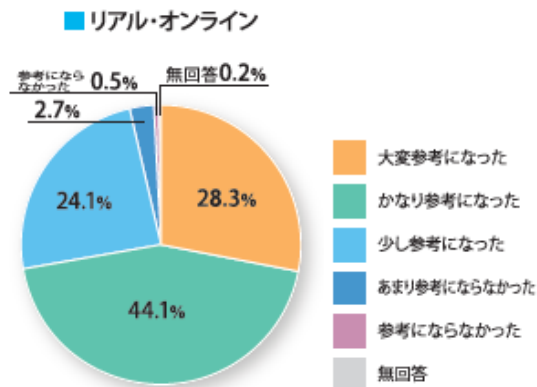

投資の参考になった内容（複数回答）

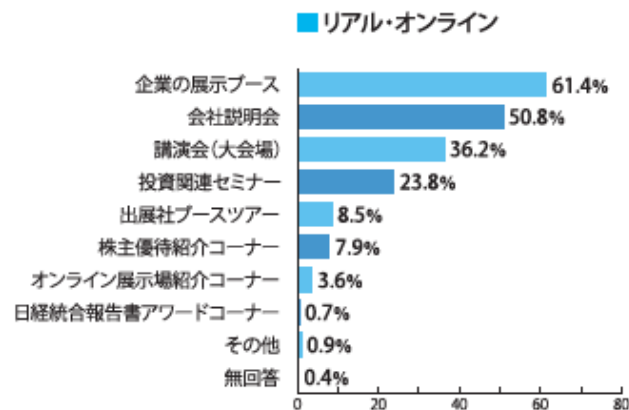

フェアの滞在時間

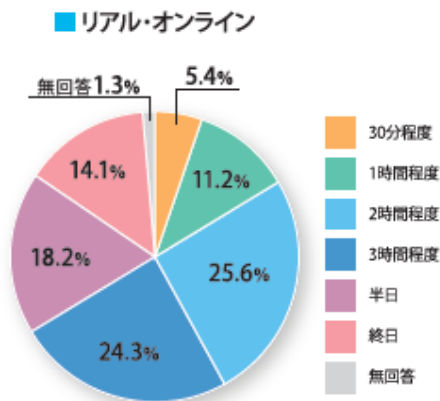

フェアへの来場理由（複数回答）

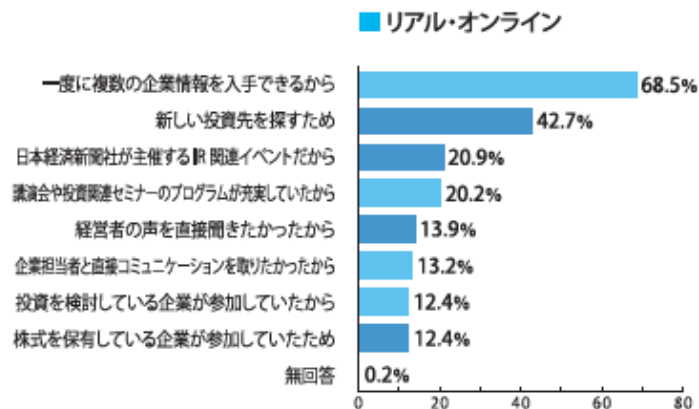

2022年 報告書 — 来場者アンケート — ③

ブース訪問時に興味をもって見た点 (複数回答)

リアル・オンライン

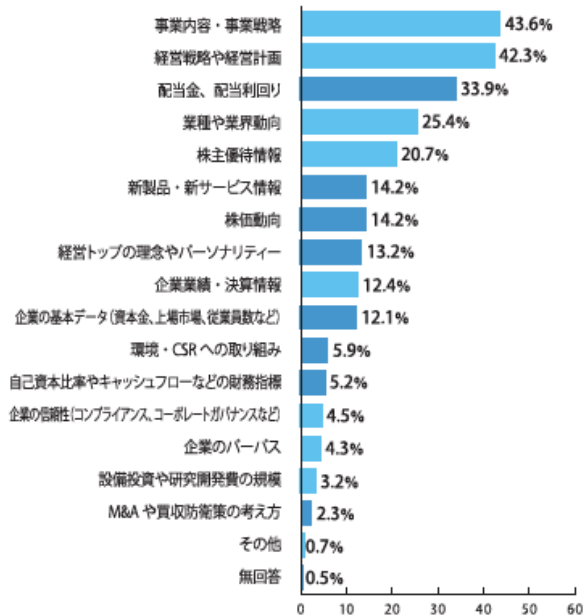

投資を検討しようと思った企業の有無

リアル・オンライン

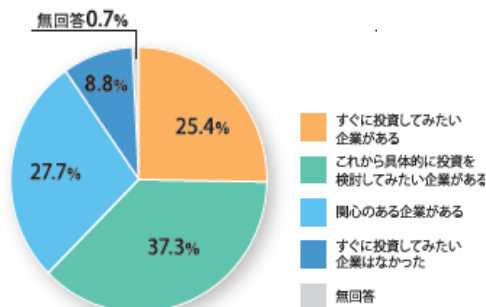

62.7%が出展社への投資を検討

過去のフェアへの来場経験

リアル・オンライン

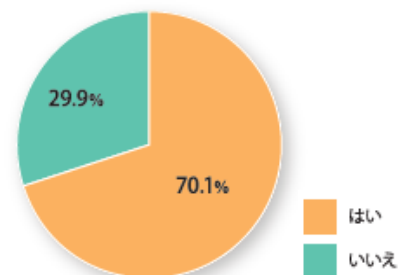

フェア来場後の行動 (複数回答)

リアル・オンライン

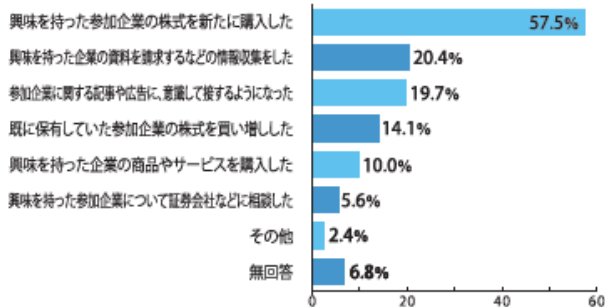

次回の来場意向

リアル・オンライン

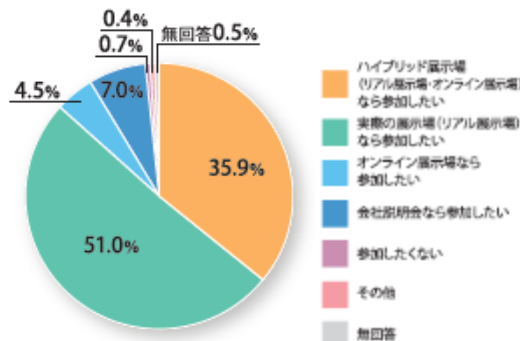

日経 I R ・ 個人投資家フェア2022参加後の感想

リアル展参加者

- ◎継続開催を望む。よい企画
- ◎とてもためになりました又来ます。
- ◎盛況で良かった。次回も益々盛況になるよう期待したい。
- ◎3年ぶりに来ました。早くコロナが終ってほしいです。
- ◎知らない会社の事業内容などがわかり参考になった
- ◎企業が身近に感じ、大変参考になった。
- ◎参加社数は減ったがニューフェイスが多く楽しめました。
- ◎有望な企業を探すために、来年以降も、毎年、開催してもらいたいと思います。
- ◎リアルが再開されて喜ばしい。
- ◎非常に有益で楽しいイベントだと思います。
- ◎初めてでしたが、企業の生の話が聞いて参考になりました。
- ◎とても参考になり良かったです。企業の配当性向がはっきりと聞けたのが特に良かったです
- ◎久々にリアル会場の開催、楽しかったです。
- ◎オンラインではニュアンスつかみにくいのでリアルが良い
- ◎とても充実した一日でした。
- ◎とても勉強になり、励みになった
- ◎特典も足を運ぶきっかけになりました。
- ◎これまで知らなかった企業を知ることができて良かった。

オンライン展参加者

- ◎コロナ禍でも開催していただきありがとうございました。参加企業がコロナ前に比べてずいぶん減少してしまったのは残念でしたが、1日目は会場参加、2日目はオンライン参加ではほぼ全社をチェックできた点は過去より満足度は高い気もしました。会場で直接 I R 担当者に質問できた点は大変有意義でしたし、今まで知らなかった企業でも関心を持った所もありました。会場でノベルティを頂いた点も参加して良かったと思えました。
- ◎知らなかった企業の情報が得られて有意義でした
- ◎さまざまな業種の企業の情報がわかり大変良かったです。
- ◎所持している企業が参加していたため、生の声を聞いてみたく、聴講しました。株価が下落基調にあつたため、ここで聞いてどうしようか考えようと思っていましたが、凄く参考になり、保持しようと思えました。講演会も、色々参考になることが多く、また参加したいと思います。
- ◎今まで知らなかった企業を知ることができ、さらに新たな投資対象を見つけることができました。ぜひ、今後もずっと続けて欲しいです。
- ◎オンラインは柔軟性があり混雑知らずなので、残してほしい
- ◎大変参考になりました。会社説明会の25分という時間設定が非常に良かったと思います。いろんな説明会に参加しやすく、話もコンパクトにまとまっていました。
- ◎非常に参考になった2日間でした。今回は、都合でオンラインだけでしたが次回開催されたときには、リアルな展示会に参加したいと思いました。
- ◎企業経営者の説明を聴くことができ、熱意等を感じることができ、たいへん参考になった。
- ◎今回は会場へ行くことが出来なかったが次回は是非行きたい。オンラインで参加しましたが、講演や企業説明会は OK だが、やはり現場に行くことにはかなわない。

- ◎地方なのでオンラインがあってありがたいです。
- ◎いつも投資判断のためのイベントとして活用しています
- ◎オンライン展示場でも、講演会、会社説明会を楽しめました。リアル展示場に本当は参加したかったです。
- ◎今回投資家としてではなく学生として、企業がどんな事業を行っているのか参考にするために参加いたしました。それぞれの企業がどんな誠意を持って事業を行い、投資家と関わっているのかを知ることができ、とても有意義な時間になりました。感染症の影響で東京に赴いての参加ができなかったのが残念ですが、オンライン講演会という機会を用意していただきありがとうございました。
- ◎オンラインなので、いつも人気で聞けない講演会が聞けて良かった。ただ自宅の為通信エラーで一番聞きたかった講演会がきけなかったのが残念。企業ブースはリアルの方がよさそう。チャットだと遠慮してしまう。次回はリアルで参加したいと思います。
- ◎3年ぶりだったのでとても良かったですね。またリアルでやって欲しいです。
- ◎IR フェアは投資情報を一気に得られる、貴重な機会であり、自分の興味のある企業も多く参加していたので、楽しんで拝聴できた。企業だけでなく、普段聞けない金融庁の説明会も良かった。消費者庁や財務省の説明会があっても面白いと思う。
- ◎今後もこのような取り組みを進めていただきたいです。
- ◎知らない企業を知ることができた。改めて分析の上、投資対象として選定していく。
- ◎ハイブリッド型で参加ハードルが低くなりとても良い

2022年 報告書 — 出展社アンケート —

出展社アンケートにご協力いただいた50社の集計結果です。

フェアへの出展理由 (複数回答)

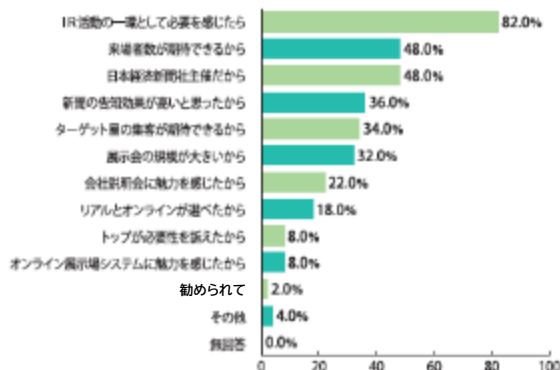

出展の目的 (複数回答)

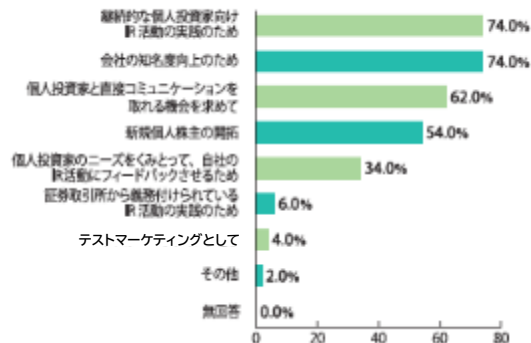

次回出展意向

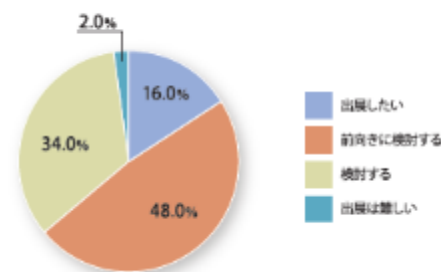

次回参加希望形態 (出展検討企業様のみ)

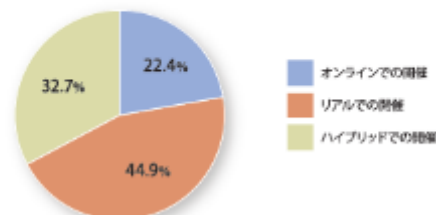

リアル展 活用ツール

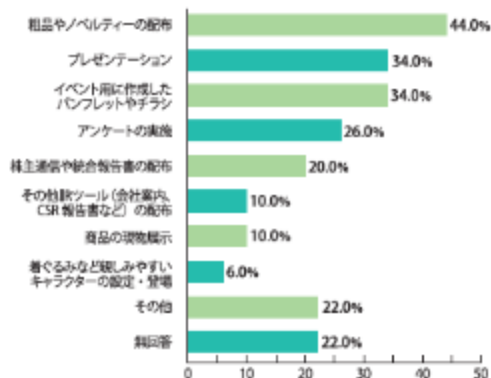

オンライン展 活用ツール

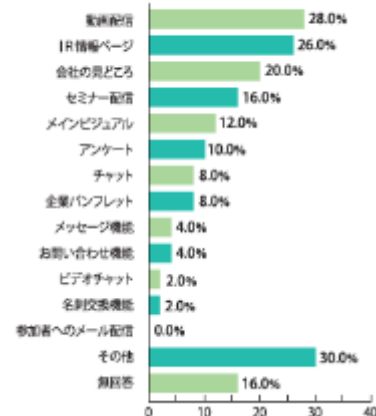

会社説明会 活用ツール

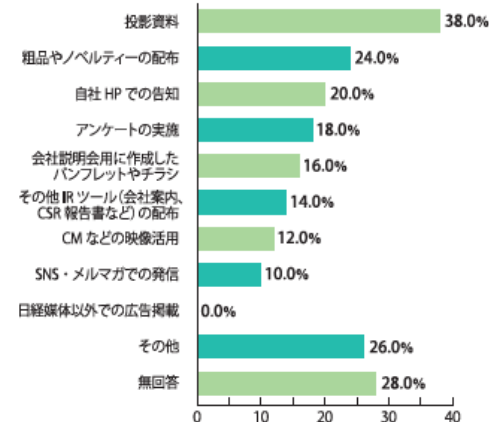

「日経 I R・個人投資家フェア」出展規約①

ご注意：条項のタイトルに「オンライン展示場」とある規定はリアルプランには適用されません。また、条項のタイトルに「リアル展示場」とある規定はオンラインプランには適用されません。

【1. 規約の履行】

日経 I R・個人投資家フェア（以下、「本フェア」といいます。）に出展を希望する出展社は、以下に述べる本規約、主催者から提示された「出展のご案内」（出展要項）、出展申込企業を対象に行う「出展社説明会」にて配付する「出展細則」、その他主催者から個別に提示される各種書類・電子メール等の記載内容（これらを以下「本展規約等」と総称します）を遵守しなくてはなりません。これらに違反したと主催者が判断した場合、その時期を問わず出展申し込みの拒否、出展の取り消し、展示内容の削除の指示、展示内容・方法の変更の指示、または関連サービスの提供中止を行うことができます。その際、主催者の判断根拠などは公表しません。出展取り消しとなった場合でも、出展社は本規約【4. 出展キャンセル】に規定のキャンセル料を主催者に支払わなければなりません。キャンセル料以上の損害が主催者またはその関係者に発生している場合には、別途損害賠償を請求します。また、出展申し込みの拒否、出展の取り消し、展示内容の削除の指示、展示内容・方法の変更、ならびに、ブース・展示物・装飾物の撤去および変更によって生じた出展社および関係者の損害は補償しません。本フェアは、リアル展示場およびオンライン展示場において開催するハイブリット型イベントです。本規約の規定は、特に明記がない限り、リアル展示場およびオンライン展示場の両方に適用されます。

【2. 出展資格】

2-1. 出展社は、開催日（2023年9月1日）に日本国内の証券市場に上場している株式会社に限ります。（証券取引所、金融協賛および主催者関連企業を除く）

2-2. 下記に該当すると判断した場合には、申込受付の保留または出展をお断りする場合があります。また、その際、判断基準、根拠などは公表しません。

【申込受付の保留または出展をお断りする事例】

申込書の記載事項に不備や虚偽の申請などがあった場合、出展内容が本フェアの趣旨にそぐわないと判断される場合、出展社が第三者の権利（知的財産権、肖像権など）やプライバシーを侵害していると判断される場合、参加者や他の出展社などから苦情が予想される場合、出展社が自らの法的整理手続きの申し立てをし、あるいは、申し立てを受けている場合、保全処分および強制執行等の申し立てを受けている場合、出展社が反社会的勢力（「暴力団員による不当な行為の防止等に関する法律」の定義する暴力団およびその関係団体をいう）であること、またはあったことが判明した場合、出展社が出展のために契約する者（施工を委託する者およびコンテンツ制作を委託する者を含むが、それに限らない）が反社会的勢力であることが判明した場合、顧客や取引先とトラブルを抱えており、本フェアに悪影響を及ぼす可能性がある場合、その他出展が著しく不相当と判断される場合など。

2-3. 会場内で金銭の授受を伴う物品・サービスの提供（即売行為）を目的とした出展は、主催者が認めたものを除き、お断りします。

2-4. 出展申し込みを正式に受理した後でも、出展社が「出展規約」などに違反したと主催者が判断した場合、主催者は出展を取り消すことができます。

【3. 出展申し込みおよび参加料金の支払い】

3-1. 本フェアは、出展社がウェブサイトに入力した申し込み内容を主催者が確認した後、受領書を電子メール等で出展社に送付した時点をもって、正式な出展受理とします。

3-2. 参加料金は広告会社から請求しますので、その支払い基準に従ってください。

【4. 出展キャンセル】

4-1. 原則として出展申し込み後の出展取り消し・解約は認められません。万一出展社の都合により、出展のすべてまたは一部の取り消し・解約をする場合、下記金額をキャンセル料としていただきます。すでに参加料金が支払われている場合には参加料金は返金せず、キャンセル料に充当させていただきます。

キャンセル受付日	金額（税別）
申し込み受付日～7月6日	参加料金の50%
2023年7月7日～会期終了まで	参加料金の100%

4-2. キャンセル料を超えて主催者に損害が生じる場合には、別途、損害賠償を請求させていただくことがあります。

【5. 展示ブースの割り当て】

5-1. 展示ブースの割り当ては、主催者が定める配置に基づき、決定します。出展社は、その結果に従うものとします。

5-2. 出展社は、主催者が定めた展示ブースを、いかなる理由があってもその全部または一部を、他社と交換・譲渡・貸与などすることはできません。

5-3. 主催者は、出展申込キャンセルなどがあった場合、全体レイアウトを変更することができます。

【6. オンライン展示場のユーザIDとパスワード】

6-1. 主催者は出展社に対し、出展申込受理後、オンライン展示場システムの「ユーザID」と「パスワード」を発行します。出展社がオンライン展示場システムを利用するには、このユーザIDとパスワードが必要で。

6-2. ユーザIDとパスワードは、出展社の責任にて、出展社の法人・団体内限りで適切に管理、利用してください。ユーザIDおよびパスワードの他人による不正利用については、全て出展社の責任となり、主催者は一切責任を負いかねます。

6-3. 出展社は、ユーザIDとパスワードを入力してオンライン展示場システムの利用が可能な状態にした情報端末を第三者に利用させたり、ユーザIDとパスワードの貸与、譲渡、転売、質入、名義変更を行ったりしないでください。

【7. オンライン展示場の配信の中断】

7-1. 主催者は、以下の各号のいずれかに該当する場合、出展社に事前に通知することなく、本フェアまたはオンライン展示場システムの配信の全部または一部を中断することがあります。

①オンライン展示場システムにかかる設備を保守もしくは点検する場合、または当該設備に不慮の障害等が発生した場合

②電気通信事業者が電気通信サービスの提供を中止した場合

③戦争、暴動、労働争議、天災地変（地震、噴火、洪水、津波等）、火災、停電、感染症の蔓延、その他の非常事態により、本フェアまたはオンライン展示場システムの運営が困難になった場合

④本フェアまたはオンライン展示場システムの内容を変更等する場合

⑤その他主催者が本フェアまたはオンライン展示場システムの運営上、中断が必要と判断した場合

⑥オンライン展示場サービス提供者（主催者の委託を受けて、または主催者と共同で、オンライン展示場システムを運営するサービス提供者をいう。以下同じ）において前各号と同様の事象が発生した場合

7-2. 前項の場合、出展社は、本フェアまたはオンライン展示場システムを利用できなくなったり、本フェアまたはオンライン展示場システムの利用に関する情報、オンライン展示場システム上で保存または通信した内容などの全部または一部を失ったりする可能性がありますので、予めご了承ください。

【8. オンライン展示場利用環境】

8-1. オンライン展示場システムの利用に必要な設備および環境（コンピューター、通信機器、ソフトウェア、高速インターネットへの接続環境などを含みます。以下、「利用環境」といいます。）は、全て出展社の責任と費用負担にてご準備ください。

8-2. 主催者は利用環境を改定する場合がありますので予めご了承ください。利用環境の改定は主催者が出展社に適宜の方法で通知します。

【9. 展示に関するルールの概要】

9-1. 展示内容は I R 情報に限ります。製品・サービスなどの営業行為は一切できません。（証券取引所、金融協賛および主催者関連企業を除く）

9-2. 出展申込書に記載された法人・団体のみが出展対象となります。その親会社・子会社・関連会社その他の関係会社およびグループ・提携関係にある法人・団体であっても出展申込書に記載がない場合は、それらの製品・サービスなどの出展や、ブース内でそれらの社名などの掲出ができない場合もありますのでご注意ください。

9-3. <リアル展示場> 展示ブースの装飾および展示物等の搬入・搬出・展示方法などは、主催者が定める「出展細則・提出書類」を遵守しなければなりません。出展社は、強い光、熱、臭気、または大音量を放つ実演など他社の迷惑となる行為を行ってはいけません。実演などが他社に多大な迷惑を与えていると主催者が判断した場合、主催者はその中止・変更を命じることができます。出展社は、展示会場に適用されるすべての防火および安全法規・行政指導を厳守しなければなりません。出展社はリアル展示場の撮影を行う場合、画像または映像の中に他の出展社ブースを特定できる形で表示させることはできません。

9-4. <オンライン展示場> 出展社がウェブ上の展示ブースに掲載したコンテンツは、当該出展社に帰属し、主催者は当該コンテンツを本フェアの実施および広報等に必要範囲で自由に利用できるものとします。また、各出展社は主催者に対し、本フェア参加者が本フェアの参加規約に基づき当該コンテンツを利用する権利を再許諾することを許諾します。出展社は、当該コンテンツを展示ブースに掲載し、また当該各許諾をすることにつき、著作権、肖像権等を含めて必要な権利処理をするものとします。また、当該コンテンツにつき、出展社は著作権者人格権を行使せず、また著作権者をして著作権者人格権を行使させないものとします。権利処理の要否またはその方法などに関するお問い合わせなどは、関係する権利者または権利管理団体などへお願いします。当該コンテンツに関して第三者から権利侵害の主張または照会などがあった場合は、主催者の判断で当該コンテンツを展示ブースから削除し、または当該コンテンツを一時間閲覧できなくすることがあります。当該権利侵害に関する紛争は出展社が当該第三者との間で、自己の費用と責任で解決するものとします。

「日経 I R・個人投資家フェア」出展規約②

9-5. 次の展示内容・コンテンツ・方法および展示ブース内・オンライン展示システム上での次の行為を禁止します。禁止事項に該当し、または該当する可能性が高いと主催者が判断した場合（一旦展示された内容につき、事後的に禁止事項に該当することが発覚し、またはその疑いが生じた場合を含む）、その裁量により改善を求め、当該展示もしくは行為を停止し、または将来の出展をお断りすることがあります。出展社は、禁止事項該当性の判断につき主催者が行う調査に協力するものとします。これより生じた出展社の損害等に関して主催者は一切補償しません。また出展社は、主催者の措置・決定に異議を述べないものとします。また、禁止事項違反行為により、出展社が第三者から損害賠償その他の訴えを受けた場合（出展内容に含まれる製品・サービス等についての知的財産権に関する紛争を含む）、出展社が自らの責任と費用において解決してください。

- ①第三者の権利（知的財産権を含む）を侵害し、または侵害するおそれのある内容・コンテンツ・方法・行為
- ②虚偽・詐欺・なりすまし、模造品・サービスに該当または関連するもの
- ③本フェアの趣旨に反するか、または関連しないもの
- ④誤解を招くもの、ナンセンスなもの、閲覧者に不快感を与えるもの
- ⑤有害コンテンツ（わいせつ、児童の保護/福祉に反する、衝撃的な内容、暴力的内容、ヘイトスピーチ、反社会的な内容などを含む）
- ⑥犯罪（名誉棄損を含む）、犯罪の準備・助長、誹謗中傷、いやがらせ、いじめ、第三者に対する加害、人権侵害、これらの肯定・助長、奨励など
- ⑦禁制品の肯定、助長、奨励など（銃・麻薬・危険ドラッグなどを含む）
- ⑧不適切な内容のリンクの設置またはリンクの不適切な方法による設置
- ⑨物品・サービスの販売自体を主目的とするもの、参加者に強制し、または参加者を欺いて物品・サービスを購入させるもの
- ⑩公序良俗に反するかまたは反するおそれのある行為
- ⑪政治活動、選挙活動、宗教活動、その他特定の思想・信条の活動
- ⑫他の出展社等や参加者などに対し迷惑のかかる行為（強引なセールス、勧誘、誹謗中傷、営業妨害またはそれらに類する行為などを含む）
- ⑬オンライン展示場のシステム、ソフトウェア等に対する攻撃、修正、改変、複製、蓄積、削除、その他当該システムに損害を与える行為（コンピューターウイルスを含むプログラムその他の有害プログラムの使用を含む）、その他本フェアまたはオンライン展示場システムの正常な運営を妨げる行為
- ⑭その他、本フェア規約等に違反すること（10-4の違反を含む）、およびその肯定、助長、奨励
- ⑮その他、前各号に準じて主催者またはサービス提供者が不適当と判断する行為

9-6. 出展において製品・サービス等の比較表示を行なう場合は、原則として自社/組織および自社/組織関連グループ企業の商品・製品・技術等を比較することとし、他社/組織の商品・製品・技術等と比較表示する場合は当該他社/組織の許諾を得たうえ、他社/組織に迷惑が及ばないように表示してください。

9-7. 出展社は、展示ブースにコンテンツをアップロードする時期、方法、形式などにつき、主催者の指示を遵守するものとします。

9-8. 本フェア会期中および会期後の出展社と参加者間における商談・契約内容などに関して、主催者はその責を一切負いません。

9-9. 出展社自身の展示ブース内を除き、本フェアに掲載されたコンテンツをダウンロード、複製、録音、二次利用等する場合は、主催者に届け出て了承を得るとともに、権利者から許諾を得て行ってください。

9-10. その他、出展社等の展示内容や行為により、他の出展社等や参加者等から苦情の申し立てやフェア会場内で紛争を引き起こすことが予想されるか、現に苦情や紛争が生じた場合、主催者は主催者の判断で出展の取り消しを決定することがあります。その場合、出展社等はその決定に従うものとします。この場合、参加料金の返還は行いません。

【10. 個人情報の取り扱い】

10-1. 出展社は、参加者等から「個人情報」を取得する場合、個人情報保護法および関連法令を遵守し、適法かつ適切に取得しなければなりません。利用目的は必ず公表・通知し、その範囲内で活用するものとします。特に第三者提供を行う場合は、法令で許される場合を除き、必ず「個人情報」の情報主体から「同意」を取らなければなりません。

10-2. 出展社は、「個人情報」について、法律に定められた「安全管理」を遵守した適切な管理・運営を行わなければなりません。

10-3. 出展社は、「個人情報」の開示、訂正、追加、削除、利用停止、消去の要求や、苦情の訴えなどを受けた場合、法令を遵守した適法かつ適切な対応をとらなければなりません。

10-4. 出展社が「個人情報」の情報主体または情報主体と主張する者との間で紛争などが生じた場合、出展社は自らの責任で当該紛争の解決にあたるものとします。かかる紛争に関し、主催者は一切の責を負いません。

【11. 損害賠償責任】

11-1. 主催者はいかなる場合においても、本フェアまたはオンライン展示場システムを使用することによって出展社または第三者に生じた生命、身体、財産、名誉または信用への損害（8-1および8-2による傷害を含む）に対し、一切の責を負いません。

11-2. 出展社は、故意・過失の如何を問わず、オンライン展示場システム、その他主催者が本フェアにつき用意したシステム・設備に与えたすべての損害について、遅滞なく賠償するものとします。

11-3. 出展された製品・サービスについて他の出展社や第三者と紛争が起きた場合、主催者はその責を一切負いません。出展社はその費用と責任において、これを解決、処理し、主催者には一切迷惑をかけるものとします。万一、主催者に紛争に関連して損害等が発生した場合、すみやかに補填しなければならないものとします。

11-4. 主催者は、天災地変、疫病、感染症の蔓延、交通機関の遅延、ストライキ、戦争、内乱、テロ、サイバー攻撃によるシステム障害その他の不可抗力のほか、主催者の責によらない事由による会期の変更・開催の中止によって生じた出展社の損害は補償しません。

11-5. 主催者は、ウェブサイト、会場マップその他の告知宣伝物の誤植などによって生じた出展社および関係者の損害は補償しません。

11-6. オンライン展示準備期間を含む開催期間中に、出展社が自らの行為に起因して他の出展社または参加者などに生命、身体、財産、名誉または信用への損害を含むあらゆる損害を与えた場合、主催者は一切の責を負わず、他の出展社または参加者との間の紛争等は、出展社の責任のもとで解決するものとします。

【12. 反社会的勢力の排除】

12-1. 出展社もしくはその主要な株主や出資者、あるいは出展社が本フェア出展のために契約する者（施工を委託する者を含むが、それに限らない）は、現に反社会的勢力（以下の①～⑧に掲げる者および団体をいう）ではないこと、または過去においても反社会的勢力ではなかったことを表明・保証するものとします。

①『無差別大量殺人行為を行った団体の規制に関する法律』に基づき処分を受けた団体もしくはかかる団体に属している者、またはこれらに該当する者または取引のある者、その他これらに類する団体もしくはかかる団体に属している者またはこれらに類する者との取引のある者

②『組織的な犯罪の処罰及び犯罪収益の規制等に関する法律』に定める犯罪収益等隠匿もしくは犯罪収益等收受を行ってもしくは行っている疑いのある者、またはこれらに類する者との取引のある者

③『暴力団員による不当な行為の防止等に関する法律』第2条第2号に定義される暴力団およびその関係団体ならびにその構成員

④総会屋、社会運動標榜ゴロ、政治活動標榜ゴロ、特殊知能暴力集団などの団体または個人

⑤暴力、威力、脅迫の言辞および詐欺的手法を用いて不当な要求を行い、経済的利益を追求する団体または個人

⑥前①～⑤のいずれかに該当する者または団体（以下「反社会的団体等」という）と関係することを示唆して不当な要求を行い、経済的利益を追求する者または団体

⑦反社会的団体等が代表し、または支配する法人その他の団体

⑧反社会的団体等が取締役、執行役、業務執行社員、監査役、理事、監事またはこれらに類する地位の役職にある法人または団体

12-2. 主催者は、出展社が前項に違反した場合、その出展を取り消すことができ、すでに受領した参加料金を返金せず、また取り消しによって出展社に生じた損害も賠償しません。

【13. その他】

13-1. 本展規約等は日本法に準拠し、本展規約等に関連して生じる一切の紛争は東京地方裁判所を第一審の専属的合意管轄裁判所とするに出席者は同意するものとします。

13-2. 主催者は、法令の許容する範囲内で本規約を変更することがあります。その場合、主催者は出展社に対し、本規約を変更すること、当該変更の内容および効力発生時期を適宜の方法で事前に周知します。当該効力発生時期以降は、変更後の本規約が適用されます。

以上
2023年1月15日制定

お問い合わせ先

日経 I R ・ 個人投資家フェア事務局
日本経済新聞社 イベント・企画ユニット

〒100-8066 東京都千代田区大手町1-3-7
E-mail : ad-stock@nex.nikkei.co.jp